

# Hoofstuk 1: Besigheidsomgewings

Hoekom sal 'n Besigheid wil kyk na die verskillende Besigheidsomgewings?

---

---

---

## 1. Die Makro-omgewing

Watter twee omgewings vorm deel van die eksterne besigheidsomgewing?

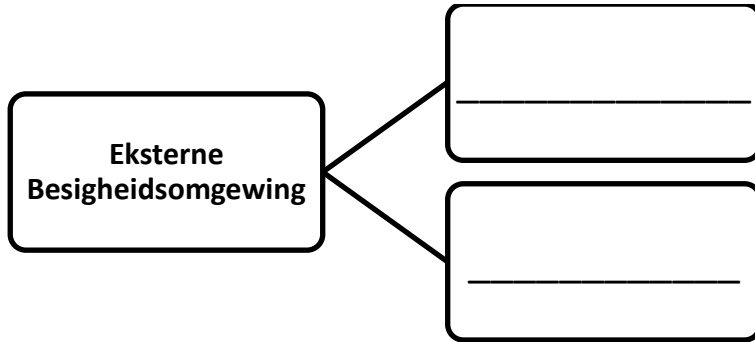

Hoeveel beheer het die besigheid oor die Makro-omgewing?

---

Gebruik voorbeelde om te verduidelik hoe die besigheid die Makro-omgewing op 'n indirekte manier kan beïnvloed:

- ---

---
- ---

---
- ---

---

Wat beteken die term *mededingende voordeel*?

---

---

---

Noem die instrumente wat gebruik kan word om na die Makro-omgewing te kyk:

--------------	--------------	--------------

## 1.1 Omgewingskandering

Hoekom sal 'n Besigheid besluit om 'n omgewingskandering te doen?

---

---

---

---

Gebruik die blokke om die proses te verduidelik as die besigheid 'n skandering van die eksterne omgewing doen:

The diagram consists of three rounded rectangular boxes arranged vertically, connected by downward-pointing arrows. Each box contains horizontal lines for text.

## 1.2 'n SWOT-analise (Slegs G en B)

Waarvoor staan die G en B van die SWOT-analise?

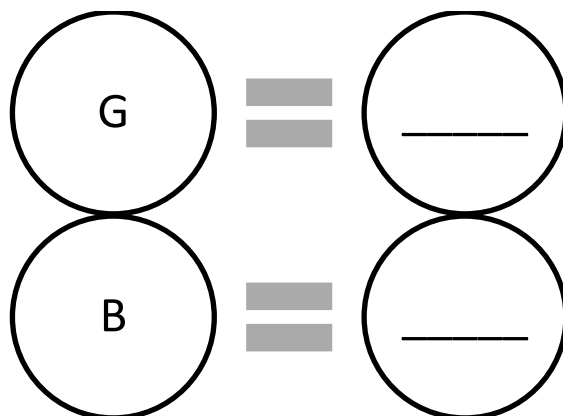

1.3 'n PE<sup>2</sup>STLE-analise:

Gebruik die diagram en vul die PE<sup>2</sup>STLE-elemente in:

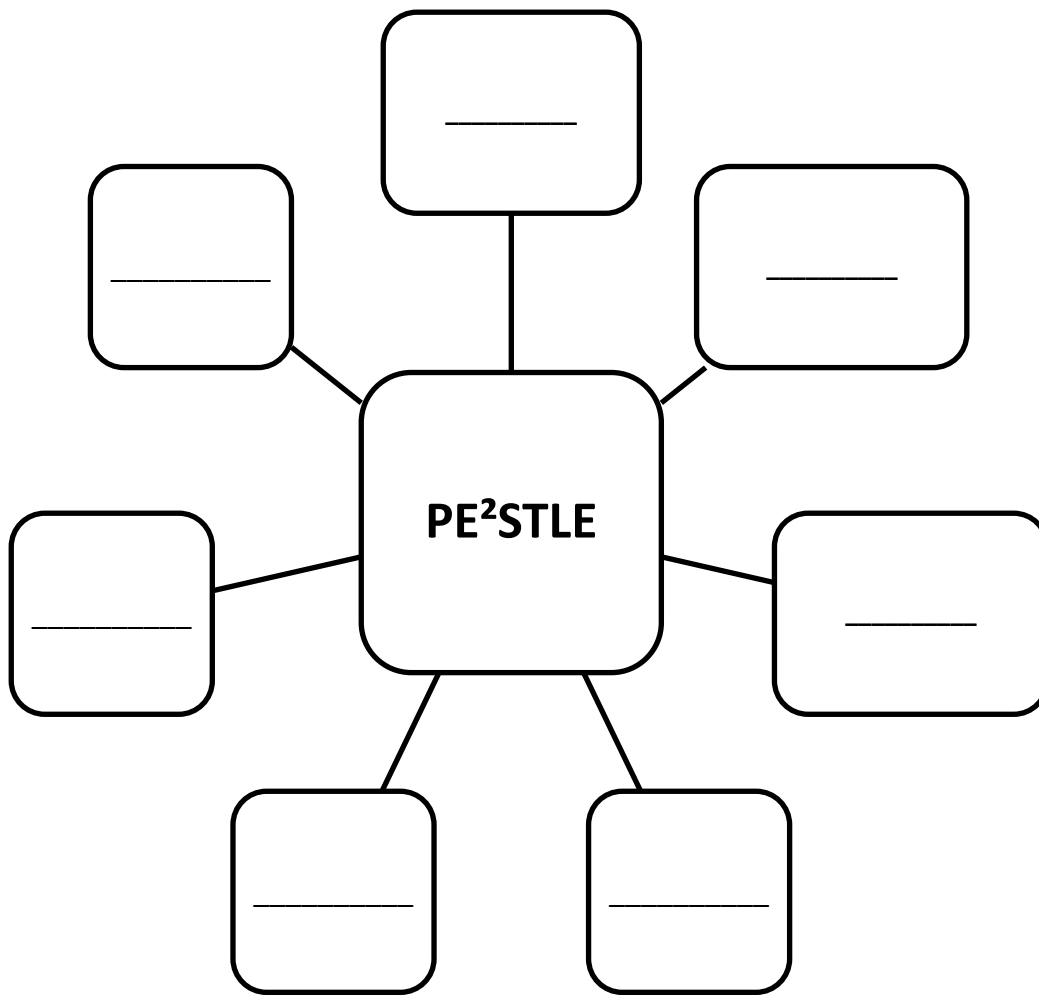

1.3.1 Verduidelik hoekom dit belangrik is om na politieke faktore te kyk.

- \_\_\_\_\_  
\_\_\_\_\_
- \_\_\_\_\_  
\_\_\_\_\_
- \_\_\_\_\_  
\_\_\_\_\_

**Gebruik die blok hieronder en teken 'n breinkaart van die verskillende politieke faktore wat oorweeg moet word. Dui op die breinkaart die moontlike impak van elkeen aan.**



**1.3.2 Bespreek die implikasies (beide positief en negatief) wat Ekonomiese faktore op 'n Besigheid kan hê.**

**Negatiewe implikasies:**

- \_\_\_\_\_  
\_\_\_\_\_
- \_\_\_\_\_  
\_\_\_\_\_
- \_\_\_\_\_  
\_\_\_\_\_
- \_\_\_\_\_  
\_\_\_\_\_

- \_\_\_\_\_  
\_\_\_\_\_
- \_\_\_\_\_  
\_\_\_\_\_

**Positiewe implikasies:**

- \_\_\_\_\_  
\_\_\_\_\_
- \_\_\_\_\_  
\_\_\_\_\_
- \_\_\_\_\_  
\_\_\_\_\_
- \_\_\_\_\_  
\_\_\_\_\_
- \_\_\_\_\_  
\_\_\_\_\_
- \_\_\_\_\_  
\_\_\_\_\_

**1.3.3 Etiese faktore**

**Etiek verwys na die \_\_\_\_\_ en/of \_\_\_\_\_ wat sal bepaal of besluite en optrede aanvaarbaar is of nie.**

**Watter etiese kwessies kan oorweeg word as die besigheid na Etiek as deel van 'n PE<sup>2</sup>STLE-analise kyk?**

- \_\_\_\_\_  
\_\_\_\_\_
- \_\_\_\_\_  
\_\_\_\_\_
- \_\_\_\_\_  
\_\_\_\_\_
- \_\_\_\_\_  
\_\_\_\_\_
- \_\_\_\_\_  
\_\_\_\_\_
- \_\_\_\_\_  
\_\_\_\_\_

1.3.4 Voltooi die diagram om moontlike Sosio-ekonomiese faktore te illustreer:

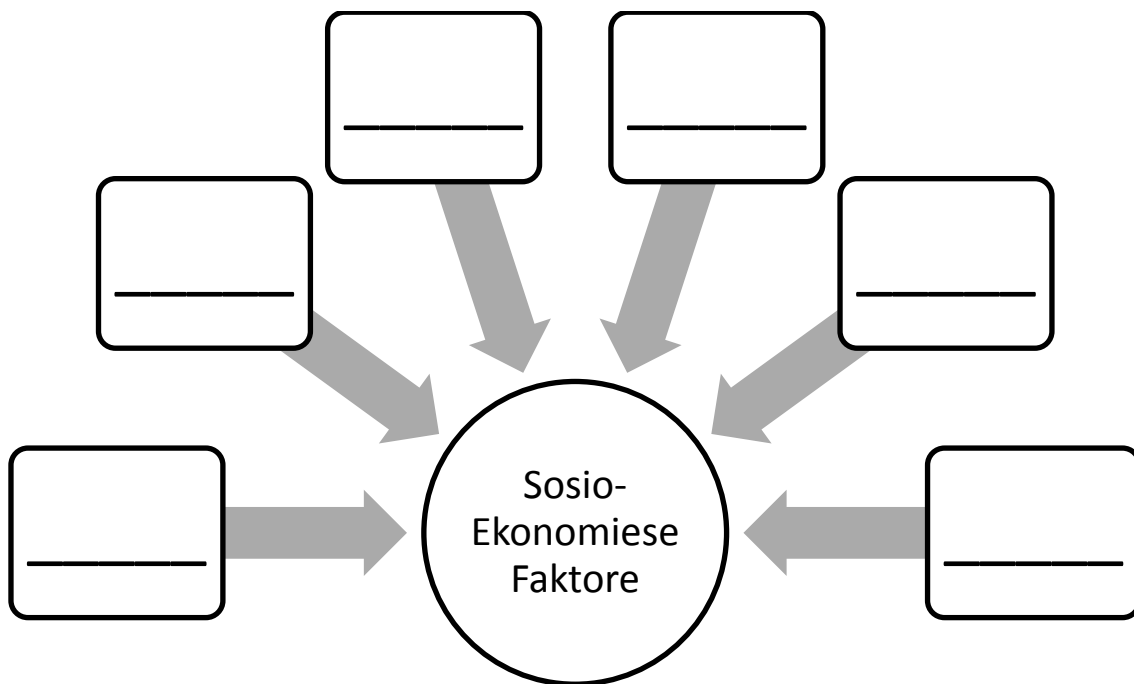

Verduidelik hoe enige DRIE van die bogenoemde Sosio-ekonomiese faktore die besigheid kan beïnvloed.

- \_\_\_\_\_  
\_\_\_\_\_
- \_\_\_\_\_  
\_\_\_\_\_
- \_\_\_\_\_  
\_\_\_\_\_

1.3.5 Gebruik die spasie hieronder deur 'n breinkaart te teken om te verduidelik hoe tegnologie 'n besigheid kan beïnvloed.

A large empty rectangular box with a double-line border, intended for drawing a mind map to illustrate how technology can influence a business.

### 1.3.6 Wetlike omgewing

Die wetlike omgewing verwys na wetgewing wat 'n impak het op die besigheid. Dit mag insluit:

- Noem VIER verskillende Arbeidswette :

\_\_\_\_\_

\_\_\_\_\_

- Wetgewing wat ingestel is om die verbruiker te beskerm sal \_\_\_\_\_ en \_\_\_\_\_ in ag neem.
- Wetgewing moet die omgewing beskerm teen \_\_\_\_\_ en \_\_\_\_\_
- \_\_\_\_\_ beskerm die besigheid teen roof van handelsmerke en nabootsings.

### 1.3.7 Bespreek die fisiese faktore wat 'n Besigheid kan beïnvloed.

- \_\_\_\_\_
- \_\_\_\_\_
- \_\_\_\_\_

Bespreek die omgewingsfaktore wat 'n Besigheid kan beïnvloed.

- \_\_\_\_\_
- \_\_\_\_\_
- \_\_\_\_\_

## 2. Die Markomgewing:

Noem die ontbrekende instrument wat gebruik kan word om die Markomgewing te ontleed:

Omgewingskandering
--------------------

SWOT/SSGB
-----------

_____
-------

Die volgende proses word gebruik om 'n Omgewingskandering in die Markomgewing te doen:

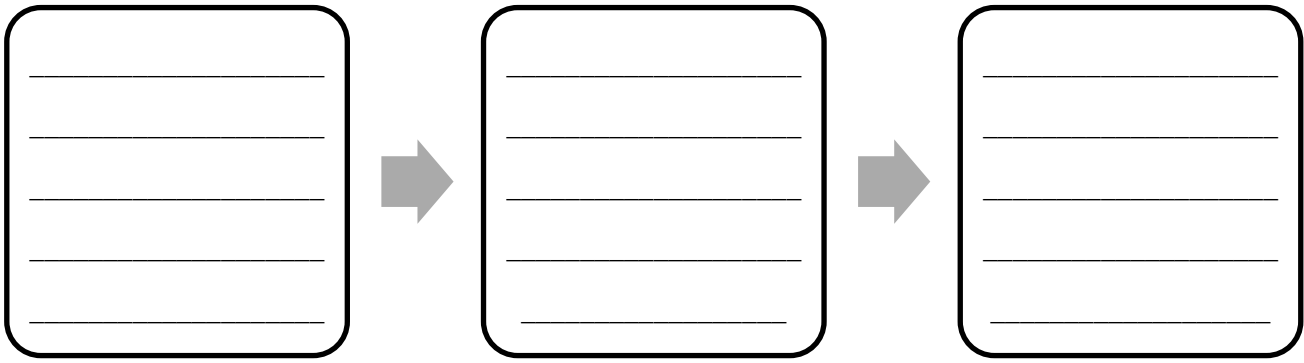

2.1 Porter se Vyfkrigte-model

**Porter se model**

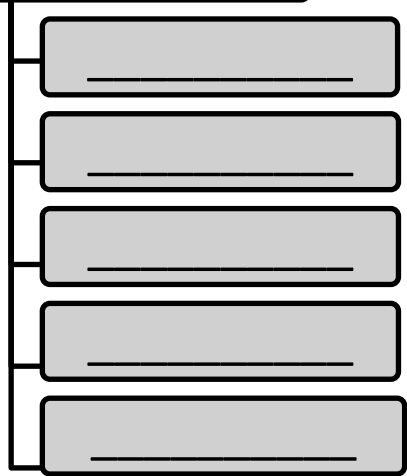

2.1.1 Bespreek die Krag van huidige mededingers in die mark:

---

---

---

Wanneer die onderneming na mededingers kyk, sal dit hulself met die mededingers vergelyk deur na die volgende **kwessies** **te** **kyk:**

Noem die kwessie	• Bespreek die kwessie
_____	
_____	
_____	
_____	
_____	



**2.1.2 Bedreiging van nuwe toetreders**

**Wat word bedoel met 'n nuwe toetreder tot die mark?**

---

---

---

**Hoe kan 'n nuwe toetreder 'n bedreiging wees vir die besigheid? Gee 'n voorbeeld om jou antwoord te verduidelik.**

---

---

---

---

---

---

---

---

**Maak 'n lys van 'n paar aspekte wat 'n hindernis tot toetrede kan wees.**

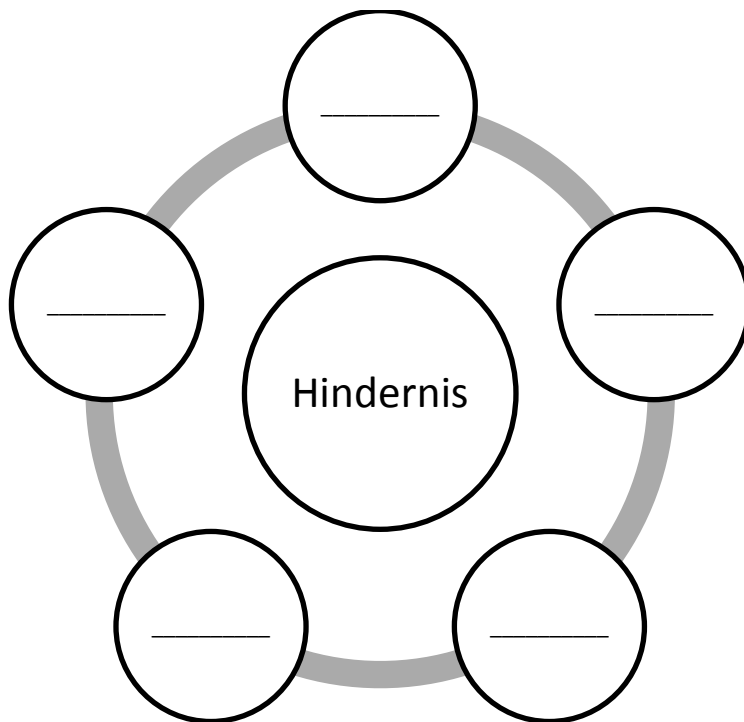

**2.1.3 Wat is 'n substituuatproduk en hoekom moet 'n besigheid die impak van substituuatprodukte oorweeg?**

---

---

---

---

---

Gee 'n paar voorbeelde van substituuatprodukte:

2.1.4 Bespreek die mag wat 'n verskaffer het oor die besigheid.

---

---

---

---

---

Ten einde suksesvol te wees, is die besigheid afhanklik van die verskaffers om 'n goeie \_\_\_\_\_ produk op die regte tyd af te lewer. Die korrekte \_\_\_\_\_ word by die regte \_\_\_\_\_ benodig teen 'n redelike \_\_\_\_\_.

Die volgende is kostes wat verband hou met die feit dat voorraad dalk nie beskikbaar is nie:

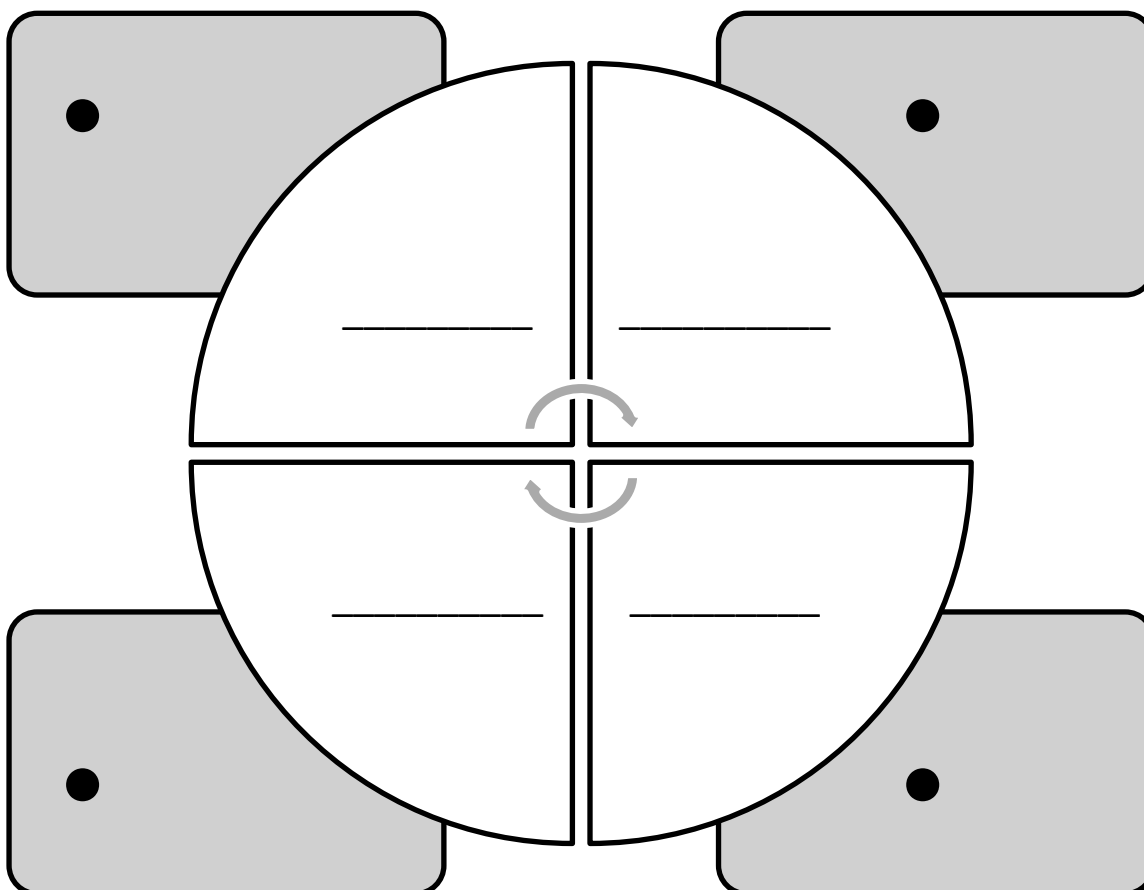

**2.1.5 Wie is die kopers wat 'n invloed het op die besigheid?**

---

---

---

---

**Watter faktore moet oorweeg word as 'n kleinhandelaar aan die finale verbruiker verkoop?**

- ---

---

---
- ---

---

---
- ---

---

---
- ---

---

---